

Snelhandleiding Nikon COOLPIX 990

Deze snelhandleiding begeleidt u stap voor stap bij het instellen van uw camera en het gebruik van uw camera in "A-REC", een automatische opnamestand waarbij u slechts hoeft te richten en af te drukken om onder de meeste omstandigheden optimale resultaten te bereiken. Zie voor uitgebreidere informatie de *Handleiding voor digitale fotografie*. Voor verwijzingen naar andere documentatie worden de volgende symbolen gebruikt:

- Handleiding voor digitale fotografie (paginanummers verwijzen naar de gedrukte versie)
- Voor uw veiligheid

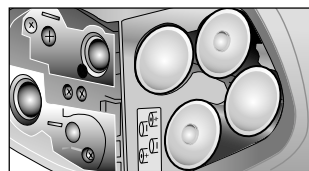

1 Plaats de batterijen in de camera

Voordat u batterijen in de camera plaatst of uit de camera haalt, dient u de camera uit te zetten.

Het batterijvak bevindt zich onderin het handvat van de camera. Om het vak te openen dient u de deksel te ontgrendelen en open te klappen. Plaats vier AA (LR6) batterijen in het vak zoals afgebeeld aan de binnenzijde van de deksel. Sluit de deksel en houd het etiket "▼Push" stevig naar beneden gedrukt terwijl u de vergrendeling sluit.

"Om te beginnen: Batterijen in de camera plaatsen" (pg. 9)

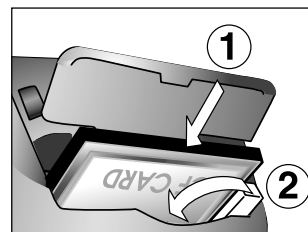

2 Plaats de geheugenkaart in de camera

Voordat u de geheugenkaart in de camera plaatst of uit de camera verwijdert, dient u de camera uit te zetten.

Open de deksel van de kaart sleuf en schuif de geheugenkaart erin zoals hierboven afgebeeld (1). Vouw de uitwerpknop om (2) voordat u de deksel weer sluit.

"Om te beginnen: Geheugenkaart plaatsen" (pg. 11)



3 Selecteer A-REC

Zet de keuzeknop op A-REC. Controleer of het LCD venster bovenop de camera aanstaat en of de batterijweergave niet knippert.

"Om te beginnen: Foto nemen" (pg. 15)

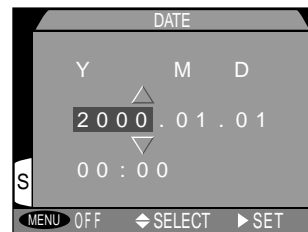

4 Stel de tijd en datum in

Druk op de MENU-knop om het A-REC-menu op te roepen. Kies **Date** en gebruik de multiselectieknop om de camera op de huidige tijd en datum in te stellen.

"Om te beginnen: Tijd en datum instellen" (pg. 13)

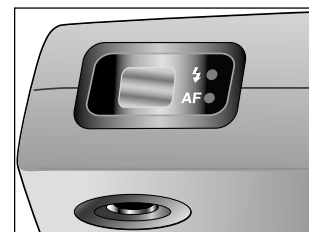

5 Stel het zoekerbeeld in op uw oogsterkte

De draaiknop om de oogsterkte in te stellen bevindt zich naast de zoeker en kan worden gebruikt om de zoeker af te stellen op uw gezichtsvermogen.

"Om te beginnen: Kennismaking met de COOLPIX 990" (pg. 4)

Onderdelen van de COOLPIX 990

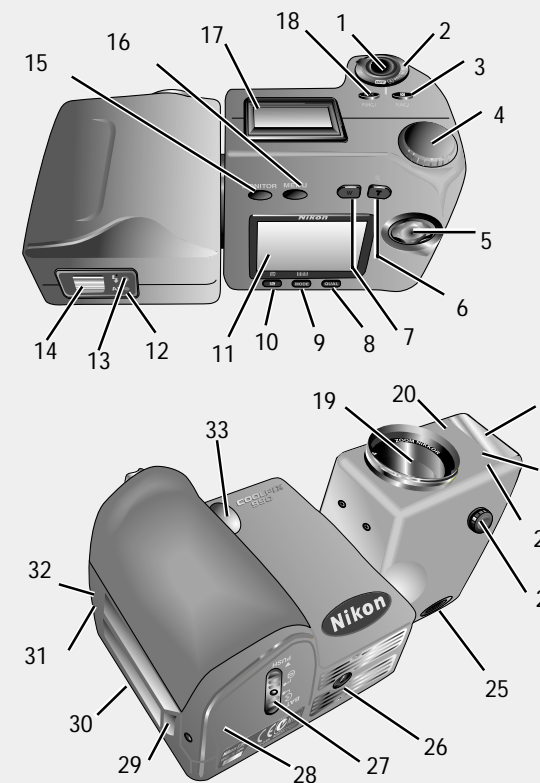

- | | |
|--|--|
| 1 Ontspanknop | 16 MENU knop |
| 2 Keuzeknop | 17 LCD-venster |
| 3 Belichtingscompensatie (FUNC 2) knop | 18 MODE (FUNC 1) knop |
| 4 Commandodraaiknop | 19 Lens |
| 5 Multiselectieknop | 20 Zoekerglasje |
| 6 Zoom-in (T) knop | 21 Ingebouwde flitser |
| 7 Zoom-uit (W) knop | 22 Rode-ogen-reductie lampje |
| 8 Beeldkwaliteit-/formaat knop (QUAL) | 23 Fotocel |
| 9 Kies een beeldformaat | 24 Aansluiting externe flitser |
| Om een beeldformaat te selecteren dient u de commandodraaiknop rond te draaien terwijl u de QUAL knop indrukt. | 25 Oogsterkte aanpassingsknop |
| Volledig (2048 x 1536 pixels) | 26 Statiefaansluiting |
| XGA 1024 x 768 pixels | 27 Batterijvak ontgrendeling |
| VGA 640 x 480 pixels | 28 Batterijvak klepje |
| 3:2 2048 x 1360 pixels (dezelfde verhoudingen als 35mm-film) | 29 Oog voor draagriem |
| | 30 Geheugenkaart gleuf |
| | 31 USB/serie aansluiting |
| | 32 Video uit |
| | 33 DC-in aansluiting (lichtnetadapter) |

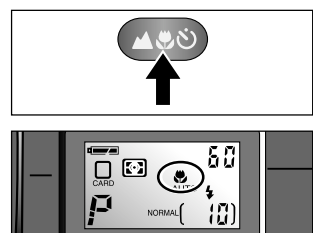

6 Controleer de scherpstelsstand

Standaard stelt de camera automatisch scherp op onderwerpen die zich 30cm of meer van de lens bevinden. Om een andere scherpstelsinstelling te kiezen dient u op de (M) knop te drukken. De volgende opties bestaan:

- Automatische scherpstelling (standaard)

▲ Oneindig (∞)

Legt vergezichten met optimale duidelijkheid vast. Flitser wordt automatisch uitgeschakeld.

🌸 Macro close-up

Gebruik deze stand wanneer u kleine onderwerpen van dichtbij fotografeert. Bij de middelste optische zoomstand (weergegeven door de gele 🌸 icoon op het LCD-scherm) kunt u scherpstellen op onderwerpen die zich slechts 2cm van de lens bevinden.

🕒 Zelfontspanner

Vertraagt ontspannen sluit om beweging van de camera te voorkomen of om zelfportretten te maken. Druk eenmaal op de ontspanknop voor tien seconden vertraging, en tweemaal voor drie seconden vertraging.

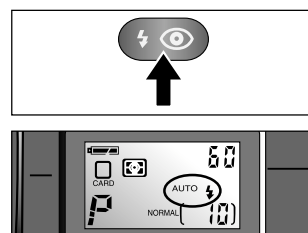

7 Controleer de flitserinstelling

Standaard wordt de flitser automatisch afgevuurd wanneer het licht slecht is. Om een andere flitserinstelling te kiezen, dient u op de (F) knop te drukken. De volgende opties bestaan:

- Automatisch (standaard) Flitser wordt afgevuurd wanneer nodig.
- Flitser uit

"Basisfotografie: Gebruik flitser" (pg. 26)

👁️ Automatisch met vermindering rode ogen

Voorflitser wordt afgevuurd voor hoofdflitser om het rode-ogen-effect dat een flitser soms kan veroorzaken te verminderen.

⚡ Altijd flitsen (invulflitsen)

Gebruiken wanneer een onderwerp van achteren verlicht wordt.

🐢 Langzaam gesynchroniseerd

Brengt balans tussen de flits en de achtergrondverlichting. Bij uitstek geschikt voor fotograferen 's avonds bij weinig licht.

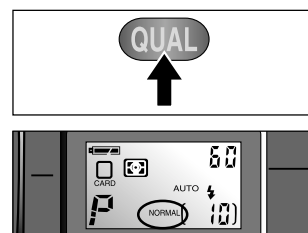

8 Stel de beeldkwaliteit in

Het beeldformaat en de beeldkwaliteit bepalen hoeveel beelden er op de geheugenkaart kunnen worden opgeslagen. Druk op de QUAL knop om een beeldkwaliteit te kiezen uit:

- NORMAL Standaard
- FINE Minder beelden, hogere kwaliteit
- BASIC Meer beelden, basiskwaliteit

"Basisfotografie: Beeldkwaliteit en -formaat" (pg. 31)

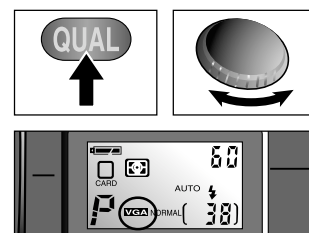

9 Kies een beeldformaat

Om een beeldformaat te selecteren dient u de commandodraaiknop rond te draaien terwijl u de QUAL knop indrukt.

- Volledig (2048 x 1536 pixels)
- XGA 1024 x 768 pixels
- VGA 640 x 480 pixels
- 3:2 2048 x 1360 pixels (dezelfde verhoudingen als 35mm-film)

"Basisfotografie: Beeldkwaliteit en -formaat" (pg. 31)

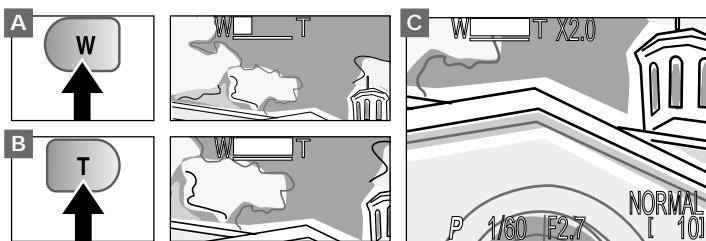

10 Bepaal de compositie van uw foto

Gebruik de zoomknoppen om het kader rond uw onderwerp te bepalen in de zoeker of op het LCD-scherm. Met de (W) knop zoomt de camera uit (A), waardoor de vergroting wordt verminderd en het gezichtsveld groter wordt. Met de (T) knop zoomt de camera in (B). Als het LCD-scherm aanstaat of de camera is aangesloten op een televisie, dan kunt u overschakelen op digitale zoom (C) door de (T) knop twee seconden lang ingedrukt te houden bij de maximale zoomstand. Bij digitale zoom kunt u nog eens x 4 verder inzoomen.

"Basisfotografie: Optische en digitale zoom" (pg. 24)

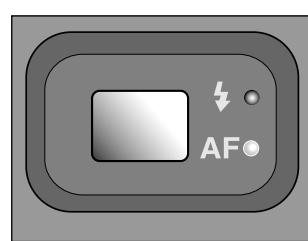

11 Controleer scherpstelling en flitser

Druk de ontspanknop voorzichtig half in en controleer de weergaven voor automatische scherpstelling en de flitser naast de zoeker. De camera is gereed om een foto te maken wanneer het AF-lampje (groen) continu brandt en het flitserlampje (rood) niet knippert.

12 Neem een foto

Om een foto te nemen dient u de ontspanknop helemaal in te drukken.

"Om te beginnen: Foto nemen" (pg. 15)

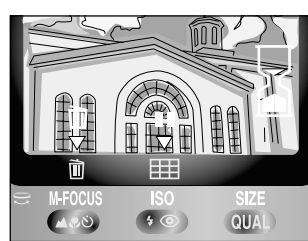

13 Controleer het resultaat

De foto die u zojuist genomen heeft wordt kort op het LCD-scherm getoond terwijl de camera het beeld opslaat in het geheugen. Druk op de (M) knop om de weergave twintig seconden vast te houden. Als u niet tevreden bent met het resultaat, druk dan op de (M) knop om de foto te wissen voordat u terugkeert naar de opnamestand.

"Basisfotografie: Foto bekijken" (pg. 35)

QUAL Hoeveel foto's kan ik opslaan?

In de onderstaande tabel wordt getoond hoeveel foto's u bij benadering kunt opslaan op een geheugenkaart van 16 MB bij verschillende combinaties van beeldkwaliteit en beeldformaat:

	Volledig	XGA	VGA	3:2
FINE	~10	~40	~100	~11
NORMAL	~20	~79	~187	~23
BASIC	~40	~151	~333	~46

"Basisfotografie: Beeldkwaliteit en -formaat" (pg. 31)

Terugspelen

Om beelden terug te spelen dient u de keuzeknop op PLAY te zetten. Het meest recente beeld in het geheugen wordt op het LCD-scherm getoond. De handelingen die u in de beeld-voor-beeld terugspelerstand kunt uitvoeren worden in de onderstaande tabel weergegeven:

Knop	Handeling	Functie
(PLAY)	Draaien	Aanvullende informatie bekijken over huidige foto
(M)	Indrukken	Andere foto's in geheugen bekijken
(M) (T)	Indrukken	Inzoomen op foto's (gebruik multiselectieknop om door beeld te bewegen)
(W)	Indrukken	Zoom opheffen
(M) (M)	Indrukken	Huidige foto selecteren om te wissen
(QUAL)	Indrukken	Film terugspelen starten of stoppen

"Terugspelen"